

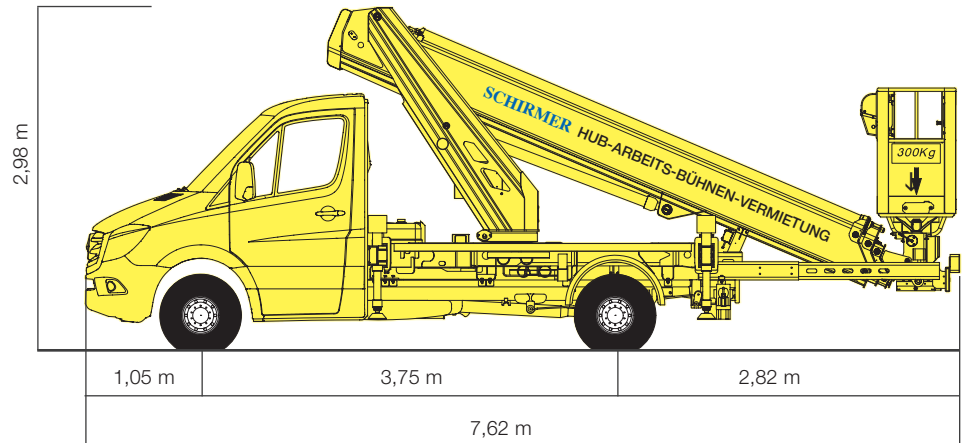

ST 23

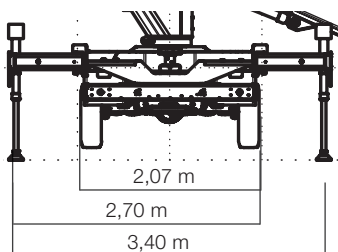
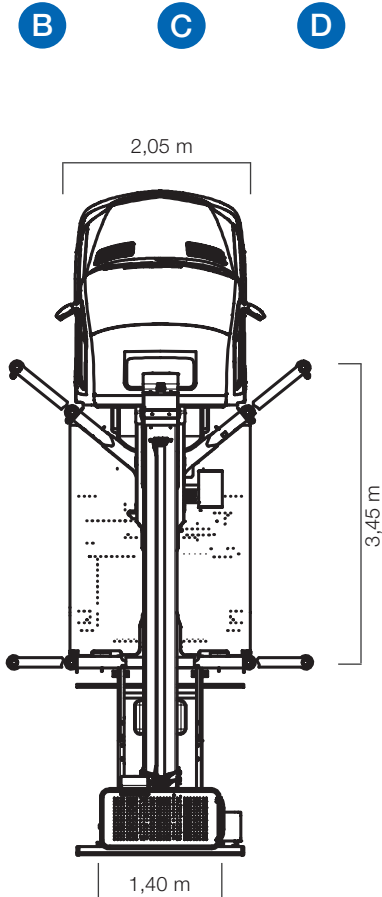

LKW-Teleskop-Gerät als Selbstfahrer (FSK B)

Arbeitshöhe	23,00 m
Plattformhöhe	21,00 m
seitliche Reichweite	10,60 m bei 300 kg 16,00 m bei 100 kg
Schwenkbereich des Drehturms	450 °
Drehwinkel des Arbeitskorbs	+/- 90 °
Größe der Arbeitsbühne aus Alu	Länge: 1,40 m Breite: 0,70 m
Erweiterung der Arbeitsbühne	Länge: 1,10 m
Tragfähigkeit der Arbeitsbühne	300 kg
Zulässige Personenzahl	2
Gesamtlänge	7,62 m
Durchfahrtsbreite	2,05 m
Gesamthöhe	3,98 m
Leergewicht	3500 kg
Abstützbreite	B: 2,07 m C: 3,40 m D: 2,70 m
Elektroanschluß in der Bühne	220 V / 16 A
Trägerfahrzeug Radstand	3,75 m
Stützendruck	Vorne: 32 kN Hinten: 21 kN

Optionen/Zusatzrüstung siehe Seite (Inhaltsverzeichnis)
Die technischen Daten können um 10-15 % abweichen.

