

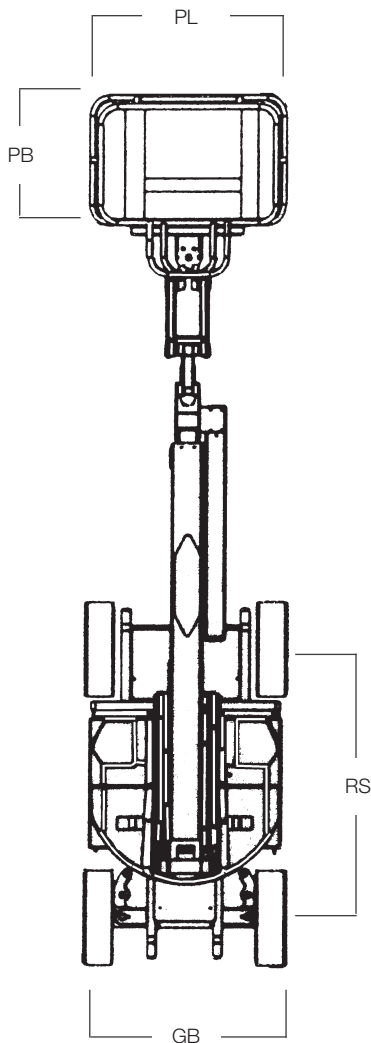

SGTB 11/1 E

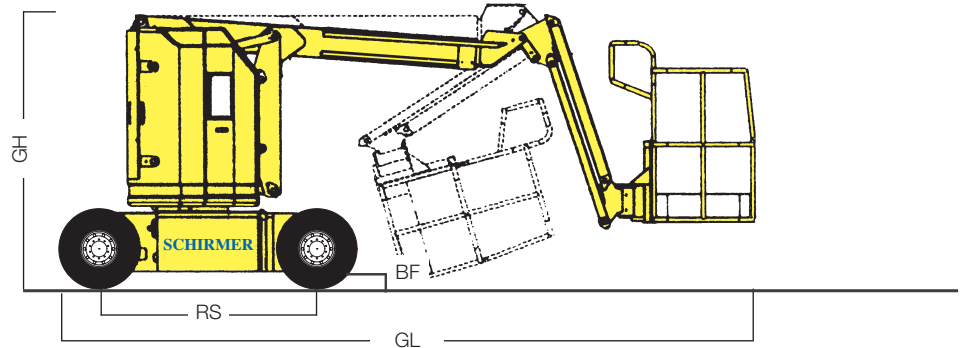

Elektro-Gelenk-Teleskop-Hub-Arbeitsbühne

Arbeitshöhe		11,00 m
Plattformhöhe	PH	9,10 m
seitliche Reichweite		6,40 m
Übergreifende Höhe		3,80 m
Schwenkbarer Korbarm		–
Schwenkbereich des Drehturms		2 x 185°
Drehwinkel des Arbeitskorbs		+/- 40°
seitlicher Überhang		0,0 m
Plattformbreite	PB	0,76 m
Plattformlänge	PL	1,17 m
Tragfähigkeit		227 kg
Zulässige Personenzahl		2
Gesamtlänge	GL	5,31 m
Durchfahrtsbreite	GB	1,20 m
Gesamthöhe	GH	2,07 m
Leergewicht		6580 kg
Bodenfreiheit	BF	0,08 m
Radstand	RS	1,60 m
Pendelachse		–
Radlenkung		2-Räder
Bereifung		Vollgummi weiß
Antrieb		E-Motor / 220 V
Fahrgeschwindigkeit		5,30 km/h
Steigfähigkeit		20%

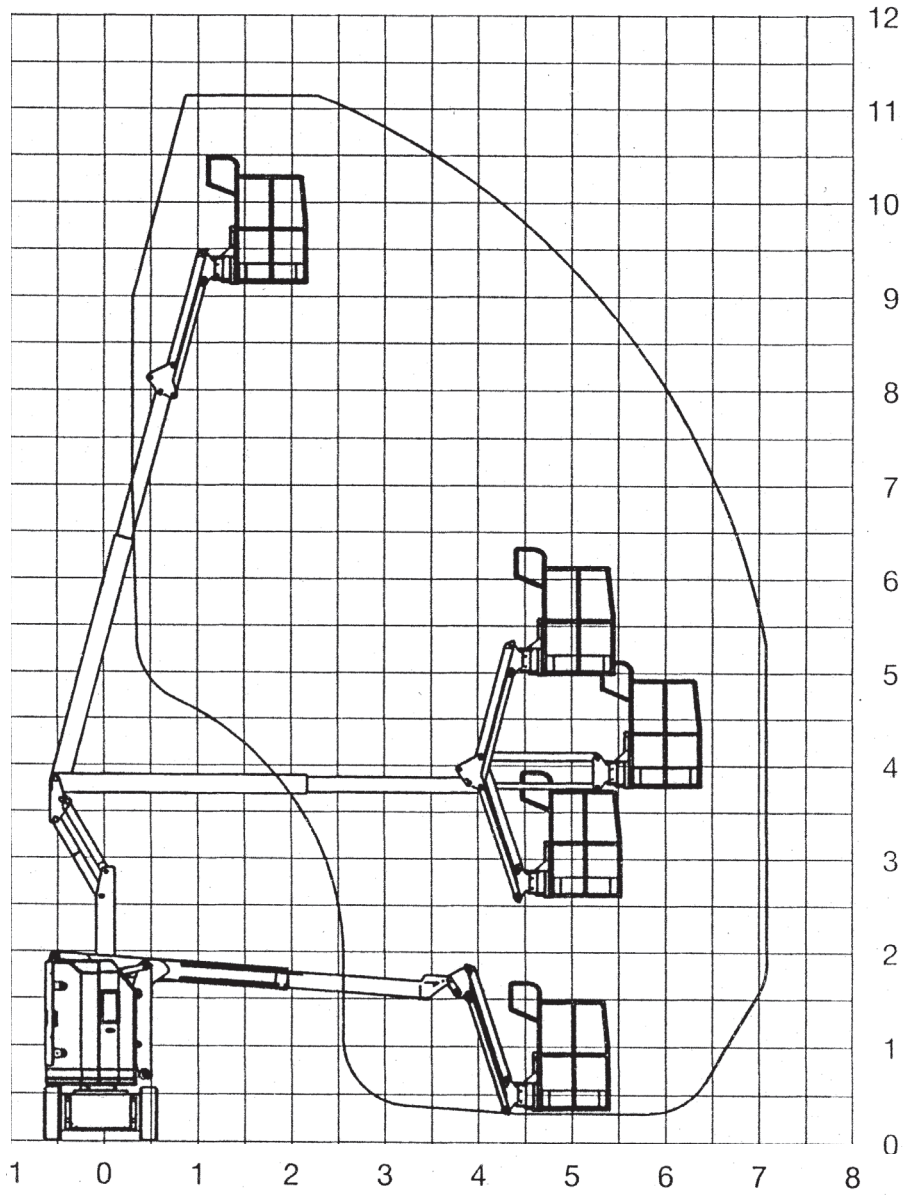

Reichweitendiagramm SGTB 11/1 E